

LÍHEŇ MONO 48

Návod k líhnutí

BIOSKA SEDLČANY s.r.o., Sedlčany

LÍHNĚ MONO 48

Přirozené líhnutí drůbeže se v dnešní době vyskytuje stále řidčeji. Umělé líhnutí má své určité přednosti a v mnoha případech se dociluje při umělém líhnutí lepších výsledků, než jsou průměrné výsledky při líhnutí přirozeném.

Líhně MONO 48 jsou určeny pro líhnutí veškerých druhů drůbeže, bažantů, koroptví a papoušků. Uspokojí proto drobné chovatele a chovatele zvláštních ras a napomohou myslivcům zachraňovat vejce bažantů a koroptví.

Líhně jsou vyrobeny z plastu, takže jejich životnost je dlouhá a čištění snadné. Líhně MONO 48 jsou vyhřívány elektricky, teplota regulována digitálním teploměrem se záznamem teploty každých 20 min. za posledních 36 hod. Líhně jsou napájeny napětím 230 V.

Automatické obracení vajec je zajištěno vějířem, který se každé 3 hodiny pootočí na lísce a tím pootočí vejce.

POZOR: Vějířem se nesmí otáčet ručně silou, protože by došlo k poškození pohonu.

Vějíř se dodává ve dvou základních velikostech.

Další předností líhně MONO 48 je, že může posloužit jako umělá kvočna a poskytne dostatečné teplo vylíhnuté drůbeži.

Provoz líhni MONO 48 je poměrně levný a obsluha velmi snadná. Při dodržování pokynů pro líhnutí, které byly pro jednotlivé druhy odzkoušeny, poskytnou líhně nejen užitek, ale i velkou radost a poučení ze vznikajícího života.

1. Popis

1.0. Technické údaje

Technické údaje	Vajec
průměr líhně mm 500	slepice 48
výška líhně mm 300	kachny 40
napětí V 230	krůty 40
příkon W 120	husy 24-26
stupeň krytí IP 21(ČSN EN 60529)	perličky 64
hmotnost kg 6,3	bažanti 80
orientační	koroptve 110
spotřeba kW/24hod 1,0	zakrslá
	drůbež až 100

1.1. Použití

Líhně MONO 48 jsou určeny pro líhnutí veškerých druhů drůbeže, bažantů a koroptví a pro odchov do čtyř týdnů stárí.

Nejvhodnější je nasazování jednorázové, ale je možno nasazovat také rozlíhnutá vejce v různém stádiu inkubace. V těchto případech je výhodné použití dvou líhni, a to tak, že v jedné se předlhuje, tj. líhne až do stádia naklování vajec a v druhé se dolihuje, tj. konečné stádium líhnutí.

Jestliže se líhne pouze v jedné líhni, je třeba při dolihování mláďat vypnout (omezit) pootáčení vytažením šňůry pohonu ve spodku líhně z regulátoru, aby nedošlo k poranění mláďat.

Ve stadiu dolihování stačí pootočit vejci jen 2x denně, nejlépe hned po vyjmutí vylíhlých mláďat.

1.2. Provedení

Líhně MONO 48 jsou kruhového tvaru a jsou zhotoveny celé z plastu.

Líhně MONO 48 se skládají ze spodku (s pohonem otáčení), víka a lisky. Ve středu víka je el. skříňka s hl. vypínačem, s digitálním regulátorem teploty, s displejem záznamu teploty, s tlačítkem pro nastavení požadované teploty a se zásuvkou s přerušovanými impulsy pro pohon otáčení ve spodku líhně.

Uvnitř víka je topné těleso a ventilátor, který zajišťuje rovnoměrnou teplotu a čidlo digitálního teploměru.

Přívod elektrického proudu je proveden přívodní šňůrou s vidlicí, kterou je možno zapojit do zásuvky s napětím 230 V.

Uvnitř spodku je liska se dnem z děrovaného plechu, a na ní je na čepu "D" nasazen vějíř pro pootáčení vajec.

S každou líhni je dodáván popis a návod.

2. Instalace

2.0. Doprava

Líhně se dodávají smontované a odzkoušené, v obalech, které se nevracejí.

2.1. Umístění líhni

Líheň se umístí na stůl v místnosti bez průvanu, ve které je vyrovnaná teplota okolo 22°C. Teplota by neměla klesat pod 18°C a překračovat teplotu 26°C.

Relativní vlhkost v místnosti, kde je líheň umístěna, se má pohybovat od 45 do 75%.

Líhně mají být postaveny vodorovně a nemají být umístěny blízko silných zdrojů tepla nebo chladu.

2.2. Prohlídka před uvedením do provozu

Po vyjmutí z obalu se nejprve zkontroluje úplnost líhně podle potvrzení kompletnosti (atest), které je současně se záručním listem dodáváno s každou líhni (6.0.). Současně se zkontroluje, zda nedošlo k poškození během dopravy.

Před uvedením do provozu se zkontroluje zejména, zda nejsou ucpané ventilační otvory ve spodku a víku líhně.

3. Uvedení líhně do provozu

3.0. Zapojení líhně

Líheň smí být zapojena do jednofázové zásuvky s napětím 230V, 50Hz. Tato zásuvka musí být nainstalována odborně a pravidelně podrobována elektrorevizi v souladu s ČSN 33 1500 a ČSN 33 2000-6-61.

Zapojením vidlice a sepnutím spínače do polohy I se musí rozsvítit signálka a displej. Při delším přerušení provozu je správně odpojit líheň vytažením vidlice ze zásuvky elektrické instalace.

Pro dobré výsledky líhnutí je nutná nerušená dodávka elektrického proudu.

3.1. Regulace teploty

Regulace teploty je automatická. Provádí ji digitální teploměr, který pomocí čidla ovládá topné těleso. Vlastní nastavení se provádí takto.

Po zapnutí líhně se rozsvítí displej s poslední nastavenou teplotou, což je indikováno v levém horním rohu (Nt 38,3). Vedle nastavené teploty se objevují dva symboly:

signalizuje ohřev

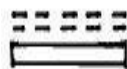

signalizuje přehřátí



K určitému "přehřátí" (např. o 0,2°C) dojde vždy po vypnutí setrvačností tělesa, což není přehřátí jako závada, ale normální stav.

Pro nastavení požadované teploty slouží tlačítko pod displejem, které je vhodné stisknout tupým izolovaným předmětem-nejlépe zápalkou.

Po prvním stisku se objeví hlášení "NASTAVENÍ". Po uvolnění tlačítka můžeme opakovaným stiskem tlačítka nastavovat požadovanou teplotu od 25°C do 40°C a zase dokola (každý stisk = 0,1°C-při delším stisknutí tlačítka probíhá zrychlená volba). Po nastavení teploty se na displeji po uvolnění tlačítka objeví hlášení "ULOŽENO" a začne blikat nastavená teplota. Po cca 2 vteřinách je regulátor připraven k udržování zvolené teploty.

3.1.1. Čidlo proti přehřátí

Líheň je vybavena také pojistným čidlem teploty proti přehřátí (cca 41°C), které vypíná topné těleso a signalizuje bzučákem vysokou teplotu.

Ke krátké signalizaci přehřátí může dojít také při prvním vyhřívání líhně (po delším hřání topného tělesa).

3.2. Regulace větrání

Líheň MONO 48 má na víku celkem 9 ventilačních otvorů. Tři otvory jsou otevřeny stále a na šesti otvorech jsou umístěny regulační klapky. Do 9 - 11 dne jsou tyto otvory uzavřeny. 11 den se otvory otevrou.

Menšího otevření se používá, když se vzduchová bublina hodně zvětšuje, nebo když líheň dlouho hřeje. Optimální je dvojnásobná doba chladnutí než vyhřívání.

Je nutno dbát, aby ventilační otvory nebyly ucpány. K tomu by mohlo dojít např. při dolíhování v případě, že by vysrážená vlhkost a prach utvořily kapky, které by ventilační otvory uzavřely.

3.3. Kontrolní zařízení

Správný chod líhně kontrolujeme na displeji, kde je vidět vlevo nahoře nastavená teplota, vpravo nahoře skutečná teplota a na grafu je každých 20 min. zaznamenána teplota v líhni za posledních 36 hod. Tím máme při každodenní kontrole zaznamenáno, jaká byla teplota během naší nepřítomnosti, zda nebyl např. výpadek proudu, nebo zda neotvíral líheň někdo nepovolaný.

3.4. Vlhkost vzduchu v líhni

Pro zajištění požadované vlhkosti v líhni je třeba nalít do středního prolisu (mezikruží) dna líhně asi 1dl vody a když vyschne, tak znovu dolít.

POZOR: Před vodou je třeba chránit hřídelku pohonu otáčení i vlastní pohon !

4. Provoz

4.0. Líhnutí

Úspěch líhnutí a jeho průběh je v první řadě ovlivněn biologickou hodnotou násadových vajec. Průběh líhnutí i jakost násadových vajec ovlivňují kromě hodnoty násadových vajec ještě další skutečnosti. Jsou to: podmínky při sběru, dopravě, dezinfekci a skladování vajec, roční období atd.

Pozor! Před každou manipulací s vejci je nutno provést dezinfekci rukou, aby se maximálně omezila infekce (kontaminace) vajec.

Celý průběh líhnutí, včetně dokonalého oschnutí, má trvat:

- slepice	21 dní
- kachny a krůty	28 dní
- husy	30 dní
- perličky	27 dní
- bažanti	25 dní
- koroptve	22 až 23 dní
- kachny čínské	až 35 dnů
- papoušci (podle druhu)	18 až 28 dnů

Za počátek líhnutí se považuje okamžik, kdy po nasazení vajec do líhně bylo poprvé dosaženo vypínací teploty, tj. prvně zhasne symbol VYHŘÍVÁ.

4.10. Násadová vejce - čištění, doprava, dezinfekce a skladování

Nasazována mají být pouze vejce s dobrou biologickou hodnotou, která tvarem, velikostí a skořápkou odpovídají standardu.

Vejce mají být sbírána co nejdříve po snášce. V zásadě je nutno si uvědomit, že z čerstvých vajec se docílují lepších výsledků líhnutí a rovněž doba líhnutí bývá o něco kratší než u vajec starých.

Vejce by neměla být skladována déle než týden, vyjimečně u hus bývají nasazována vejce až čtyřtýdenní.

Pokud je nutno vejce skladovat, je správné, aby byla skladována špičatým koncem dolů v místnosti bez plísní a průvanu, s teplotou + 8 až + 12°C a relativní vlhkostí 65 až 75%.

Při skladování vajec déle než tři dny je správné vejce jedenkrát denně naklápět tak, aby vejce nebyla stále v jedné poloze. V proložkách nebo bednách se vejce nejlépe hromadně naklápějí střídavým podkládáním jedné strany.

Nasazovat se mají jen vejce čistá, pocházející ze zdravých chovů. Pokud byla vejce znečištěna, očistí se nejlépe za sucha např. smirkovým plátnem. Jsou-li vejce omývána, provádí se to v 1 až 2,5 % roztoku chlorseptolu. Doba působení dezinfekčního roztoku 5 minut. Teplota dezinfekčního roztoku vždy o něco vyšší než je teplota čištěných vajec - mírně vlažný roztok. Vejce hrabavé drůbeže se nikdy neomývají.

Po umytí a vydezinfikování se nechají vejce oschnout v temperované místnosti bez průvanu.

U vajec bažantů a koroptví, pocházejících z volného sběru, nebývá známo, zda vejce nejsou nasezena. Taková vejce mají být ihned po sběru prosvícena, aby se zjistilo, zda nejsou zkažena a co nejrychleji se nasadí do líhně.

Při dopravě a manipulaci je třeba vyvarovat se otřesů a vejce nemají být ani přechodně vystavena přílišnému chladu nebo teplu.

4.11. Prohlídky - prosvěcování vajec

Prohlídky se provádějí prosvícením vajec v temné místnosti. Účelem prohlídky před nasazením vajec je zjištění jakosti násadových vajec, tj. zejména, zda nejsou stará - zvětšená vzduchová bublina, nebo zda nejsou poškozená - např. dopravou, plísněmi.

U vajec bažantů a koroptví z volného sběru je nutno zjistit, zda vejce nejsou již odumřelá nebo zkažená a dále přibližné stádium inkubace.

Při líhnutí se provádí prvá prohlídka pravidelně sedmý den. Účelem je zjistit vejce neoplozená - čistá a vejce odumřelá - krvavé prstence. U vajec s tmavší skořápkou je možno provádět prohlídku později. Při pochybnosti o neoplozenosti vejce nebo odumření zárodku je rozumnější ponechat vejce v líhni do další prohlídky. Jinak vejce neoplozená a odumřelá se z líhně odstraní.

Další prohlídky je správné provádět v týdenních intervalech. Účelem je jednak sledování zvětšování se vzduchové bubliny, jednak odstranění vajec odumřelých, případně zkažených. Tím se také získá více místa pro dolihování.

Poslední prohlídku je správné vykonat dva dny před předpokládaným koncem líhnutí. Pro správné líhnutí má vzduchová bublina v tomto stadiu zabírat asi 1/3 objemu vejce.

4.20. Nasazování vajec

Před nasazením do líhně má být líheň vyhřáta a seřízena na vypínací teplotu a při této teplotě v provozu alespoň 12 hodin před vložením vajec.

Před nasazováním se vyjme líska z líhně a líheň se zavře, na lísku se vejce nasazují na ležato tak, že se dají datem snášky nebo jinou značkou nahoru. Pokud není na vejcích nějaké označení, označí se tak, že se obyčejnou měkkou tužkou udělá na jedné straně čárka, tato slouží ke kontrole jejich obracení.

Nejlepších výsledků líhnutí se docílí, nasazuje-li se líska plná a najednou.

Při nasazování bažantích a koroptvích vajec ze sběru ve volné přírodě bude pravidelně docházet k tomu, že v líhni budou vejce v různém stadiu inkubace, tj. vejce zcela čerstvá, až vejce, která jsou již naklována. Pro tyto případy, je nejméně výhodnější, jsou-li k dispozici dvě líhně, protože můžeme vejce rozdělit do líhni podle stadia inkubace.

Je-li k dispozici pouze jedna líheň, potom je správné nasazovat vejce nejméně rozlíhnutá ke středu lísky, vejce v pokročilejším stadiu líhnutí okolo nich. Stadium inkubace se zjistí prosvícením vajec před nasazením do líhně.

Pokud bude někdy nutné postupné nasazování vajec - např. po 8mi husích vejcích přizpůsobí se nasazování pokud možno tak, aby mezi jednotlivými násadami byl rozdíl jednoho týdne. V takovém případě je vhodné označit vejce datem nasazení do líhně a vejce prvního týdne inkubace se nasazují na střed lísky a vejce v pokročilejším stadiu inkubace postupně okolo ke kraji lísky. Při takovém způsobu nasazování je ovšem nutno počítat s tím, že výsledky líhnutí budou poněkud horší, než by byly, kdyby byla vejce stejného stadia inkubace.

4.21. Teplota při líhnutí

Teplota při líhnutí se rozumí teplota, při které topné těleso vypíná. Tato teplota je pro líhnutí slepic, perliček, bažantů, koroptví, krůt, hus a kachen 1. týden 37,7°C. Sedmý den je třeba snížit na 37,4°C, u papoušků (podle druhu) 1. týden cca 37,5°C, po 7 dnech 37,0°C.

POZOR: Pro líhnutí papoušků je určen menší vějíř otáčení.

U slepic, perliček, bažantů a koroptví se začíná chladit od 8 - 9 dne. U hus, krůt a kachen se začíná chladit od 10 - 11 dne dle toho jak jsou vyvinuty zárodky.

4.40. Chlazení vajec

Pro dosažení lepších výsledků líhivosti doporučujeme provádět chlazení vajec. Chlazení se provádí dvakrát denně od osmého dne inkubace, a to na teplotu očního víčka. Tato teplota se zjistí tak, že se vejce přiloží špičatým koncem k očnímu víčku. Správně vychlazené vejce není cítit ani teplé, ani studené.

Při chlazení se postupuje takto: Před chlazením se zkontroluje teplota. Potom se odklopí víko a líska i s vějířem se vyjme z líhne na stůl, víko se opět přiklopí. Vejce se nechají částečně zchladit, potom se obrátí (ručně pootočí) a po obrácení se chladí zbytek času.

Po vychlazení se vloží opět líska zpět do líhne a vějířem se pootočí, aby zapadl na čep "D". Vejce se velmi mírně porosí vodou.

Takto se chladí do doby, než je naklováno asi 10 % vajec. Od této doby se již líska z líhne nevyndává, vytažením šňůry se vypne otáčení a obracejí se pouze nenaklovaná vejce. Naklovaná se obrátí naklováním nahoru.

Chlazení vajec odpadá, když se dělají prohlídky.

Pokud je nutné současně líhnout vejce v různém stadiu inkubace (např. vejce v prvním a třetím týdnu inkubace), přizpůsobí se (zkrátí) částečně chlazení a přihlíží se při tom k poměru počtu vajec dle stadia inkubace. Druhá možnost je vyjmout vejce, která mají být chlazená, z lisky na podložku, po vychlazení je znovu vložit na líska k nechlazeným vejším, která byla po dobu chlazení na lísce v přiklopené líhni.

4.41. Líhnutí bez chlazení vajec

Nejlepších výsledků líhnutí se docílí při správně prováděném chlazení vajec, jak bylo popsáno.

V těchto líhních je také možno líhnout bez chlazení vajec, a to tak, že se vejce automaticky obracejí a po druhém týdnu inkubace se sníží vypínací teplota o 0,5°C (4.21.).

4.5. Vlhčení vajec

Líhně MONO 48 jsou řešeny tak, aby nevysoušely nadbytečně vejce. Pouze do středního mezikruží nalijte 0,1l vody a až se odpaří, tak znovu dolijte. Od doby, kdy se objeví asi 10 % naklovaných vajec a kdy se přestává chladit, se při ranní a večerní kontrole vajec orosí vejce vlažnou vodou - nejlépe mlhovkou (fixírkou), ovšem jen tolik, aby na dně líhne nestála voda.

Vlhčení se omezí, jakmile se začne na vnitřních stěnách víka srážet vlhkost.

Tak se vlhčí až do konce líhnutí, ovšem nesmí být vlhčena vylíhnutá kuřata.

4.6. Vybírání kuřat

Kuřata (housata apod.) se vybírají z líhne, až jsou oschlá, cca 3x denně, nebo nejméně ráno a večer. Při vybírání je vhodné odstranit z lisky skořápky.

Kuřata se vybírají do neprochlazených, suchých a vystlaných krabic nebo košíků.

Vejce včas nevylihnutá je správné prosvícením zkontrolovat, zda jsou skutečně odumřelá.

4.7. Odchování kuřat

Kuřata (housata apod.) mohou být odchována až do stáří čtyř týdnů pod víkem líhni MONO 48.

Víko se postaví na vhodně podestlané místo a podle potřeby se podloží šikmo tak, aby kuřata mohla pod víko na vyšší straně vcházet. Víko se ohradí, aby byl vytvořen pod víkem výběh, do kterého se umístí krmení a napájení.

Ohrádka má chránit nejen před tím, aby se kuřata nerozlítala, ale také aby do ohrádky a pod víko nešel studený vzduch. Pokud se pod víkem odchovávají housata, je správné chránit vnitřek víka před klováním kovovým pletivem.

Teplota pod víkem - kvočnou se řídí především podle chování kuřat. Je nutno si však uvědomit, že trvale vysoká teplota neprospívá a je správné, aby byla rozdílná teplota ve výběhu, kam jsou kuřata nucena vycházet ke krmení a napájení a pod kvočnou.

Teplota pod víkem-kvočnou se seřizuje podle digitálního teploměru na víku. Předpokladem je, že víko je umístěno tak, že přední spodní okraj víka je asi ve výši hlavy odchovávané drůbeže. Dále uvedené teploty pod kvočnou se tedy rozumí asi ve výši hlavy stojící drůbeže. Při starších mláďatech (cca 10 dní) je vhodné teploměr chránit, aby nedošlo k jeho poškození.

	Slepice Perličky Koroptve		Krůty Bažanti		Husy Kachny	
	°C		°C		°C	
Týden	Výběh	Kvočna	Výběh	Kvočna	Výběh	Kvočna
1.	22	33-31	24	35-32	20	29-27
2.	21	30-28	23	31-28	19	26-24
3.	20	27-25	22	27-25	18	23-21
4.	19	24-22	21	24-22	16	20-18

4.8. Čištění a dezinfekce líhně

Po každém líhnutí nebo odchovu je nutné líheň dobře vyčistit a vydezinfikovat. Před čištěním je třeba vyjmout vidlici ze zásuvky 230V. Pak se vyjme líska, očistí se od zbytků líhnutí a dobře se umyje 1 až 2,5procentním roztokem chlorseptolu (chloramin apod.). Vlastní spodek a víko líhně se otře vlhkým hadrem se stejným roztokem. **POZOR: Před vodou je třeba chránit hřídelku pohonu otáčení i vlastní pohon!** Proto se oba díly nesmí ponořit do vody. Je nutno zkontrolovat zda nejsou ucpány otvory pro vstup a výstup vzduchu. Po vyčištění se líheň nechá 1 den běžat naprázdno s otevřenými ventilačními otvory a pak se uloží v suchých prostorách.

4.81. Kontroly a revize

Kontroly a revize líhně provádějte dle ČSN 33 1610.

4.90. Záznamy

Někteří uživatelé líhni MONO 48 nemají vlastní zkušenosti s umělým líhnutím různých druhů drůbeže. Je proto v zájmu dosahování nejlepších výsledků nejen dodržování pokynů v tomto návodu, ale i vedení záznamů o průběhu líhnutí.

Takové záznamy mohou být vedeny jednoduše v malém sešitu. Z těchto záznamů a podle docílených výsledků je možno usoudit na případné nedostatky při líhnutí a v budoucnosti se jich vyvarovat.

V tomto návodu nemohou být popisovány různé nedostatky nebo odchylky, které se při umělém líhnutí mohou vyskytnout, to je úkolem odborné literatury. Možno uvést jenom nejzákladnější ukazatele. Předčasné líhnutí, případně nevtážené pupičky svědčí buďto o vyšší teplotě v průběhu líhnutí, nebo o nedostatečném chlazení. Naproti tomu prodloužené líhnutí ukazuje buď na nižší teplotu nebo nadměrné chlazení.

Záznamy o líhnutí by proto měly obsahovat tyto údaje:

- 1) Druh, původ, stáří a počet nasazených vajec
- 2) Den (v týdnu), datum a hodinu nasazení vajec, případně hodinu prvního vypnutí - vyhřátí líhně.
- 3) Dvakrát denně teplotu místnosti, vypínací teplotu líhně, dobu trvání chlazení
- 4) Záznamy o prohlídkách, tj. dobu kdy byla prohlídka prováděna, počet neoplozených a odumřelých vajec - vyřazených z líhně
- 5) Dobu prvního naklování vajec a prvního vylíhnutí
- 6) Dobu, počet a vzhled vybraných kuřat
- 7) Počet nevylihnutých vajec a dobu skončení líhnutí

Takto vedené záznamy budou cennou pomůckou nejen pro příští líhnutí, ale i v dalších letech.

4.91. Připomínky k provozu

Všeobecně platí zásada, že se líhně nemají zbytečně otevírat.

4.92. Přerušení dodávky elektrického proudu

Při přerušení dodávky elektrického proudu např. až na dobu 12 hod. postupujeme podle stadia (doby inkubace) líhnuté drůbeže.

Při počátečním stadiu cca do 1. třetiny doby líhnutí s líhni nic neděláme.

Při konečném stadiu (od 2. třetiny dále) je třeba líheň občas provětrat odklopením víka aby nedošlo k udušení (přehřátí) mlád'at.

V konečném stadiu líhnutí je nebezpečí udušení zárodků a proto necháme líheň raději otevřenou. Nebojte se prochlazení, to uškodí méně než např. přehřátí.

4.93. Závady, které se mohou vyskytnout při provozu

Líheň zapínáme a vypínáme vždy hlavním vypínačem. Při vypnutí líhně vytažením vidlice ze zásuvky bez předchozího vypnutí hlavního vypínače, může při opětovném zapnutí zobrazovat displej nenormální stav. Podobně se do zobrazovací jednotky může dostat poruchový signál ze sítě (např. při bouřce). Toto odstraníme tím, že líheň vypneme min. na 10 sec. hlavním vypínačem a opět zapneme. V případě, že se závada tímto neodstraní nebo při jiných závadách musí provést opravu pouze osoba s odbornou způsobilostí, nebo je vhodnější poslat líheň do výrobního závodu.

Signálka ZAPNUTO nesvítí - nejde proud do líhně, prasklá pojistka, uvolněný vodič ve vidlici nebo svorkovici, vypnutý vypínač

Líheň nedohřívá - uvolněný vodič, vadné těleso, nesprávná teplota v místnosti

Líheň přehřívá - nesprávná teplota v místnosti, porucha regulační jednotky.

5.

5.0. Údržba

Pravidelná údržba spočívá v čištění a dezinfekci líhně po každém líhnutí (4.8.). Při přerušení líhnutí na delší dobu se po důkladném vyčištění a vysušení částí které by mohly být napadeny korozí, slabě nakonservujeme tukem.

5.1. Opravy

Opravy záruční i mimozáruční provádí dodavatel. Do opravy musí být výrobek zaslán vyčištěný a řádně zabalený s řádně vyplněným reklamačním lístkem nebo objednávkou.

5.2. Zásady bezpečnosti a hygieny práce

Při jakékoliv manipulaci na el. zařízení je nutno líheň odpojit vytažením přívodní šňůry líhně ze zásuvky. Není dovoleno vypnout líheň pouze vypínačem.

Jakékoliv práce na elektrickém zařízení líhně může provádět jenom pracovník s odpovídající elektrotechnickou kvalifikací (podle vyhl. ČÚBP a ČBÚ č.50/78 sb.).

Při mytí a dezinfekci líhně dle článku 4.8. je nutno používat ochranné prostředky a dodržovat zásady bezpečné manipulace dle návodu jednotlivých dezinfekčních prostředků.

5.3. Balení a skladování

Líheň MONO 48 je zabalena v papírové krabici.
Příložený jsou: Návod k líhnutí vč. záručního listu a potvrzení o kompletnosti a jakosti výrobku.
Skladována musí být v krytých prostorách, chráněných před povětrnostními vlivy.

5.4. Manipulace a doprava

Při přepravě na paletě se krabice s líhni smí stohovat v max. třech vrstvách a musí být chráněny před povětrnostními vlivy. Při zaslání poštou musí být krabice označena nálepkou "křehké".

5.5. Objednávání, servis a prodej náhradních dílů

Zajišťuje výrobce: BIOSKA SEDLČANY s.r.o. , Havlíčkova 447,
264 01 Sedlčany
tel. 318 821 335, fax 318 821 426
e-mail: info@bioska.cz www.bioska.cz

5.6. Likvidace zařízení

V případě likvidace výrobku se tento demontuje s ohledem na dodržení požadavků předpisů na ochranu životního prostředí. Jednotlivé druhy materiálu odevzdejte organizacím, zabývajícím se jejich sběrem.

SCHEMA ELEKTROINSTALACE

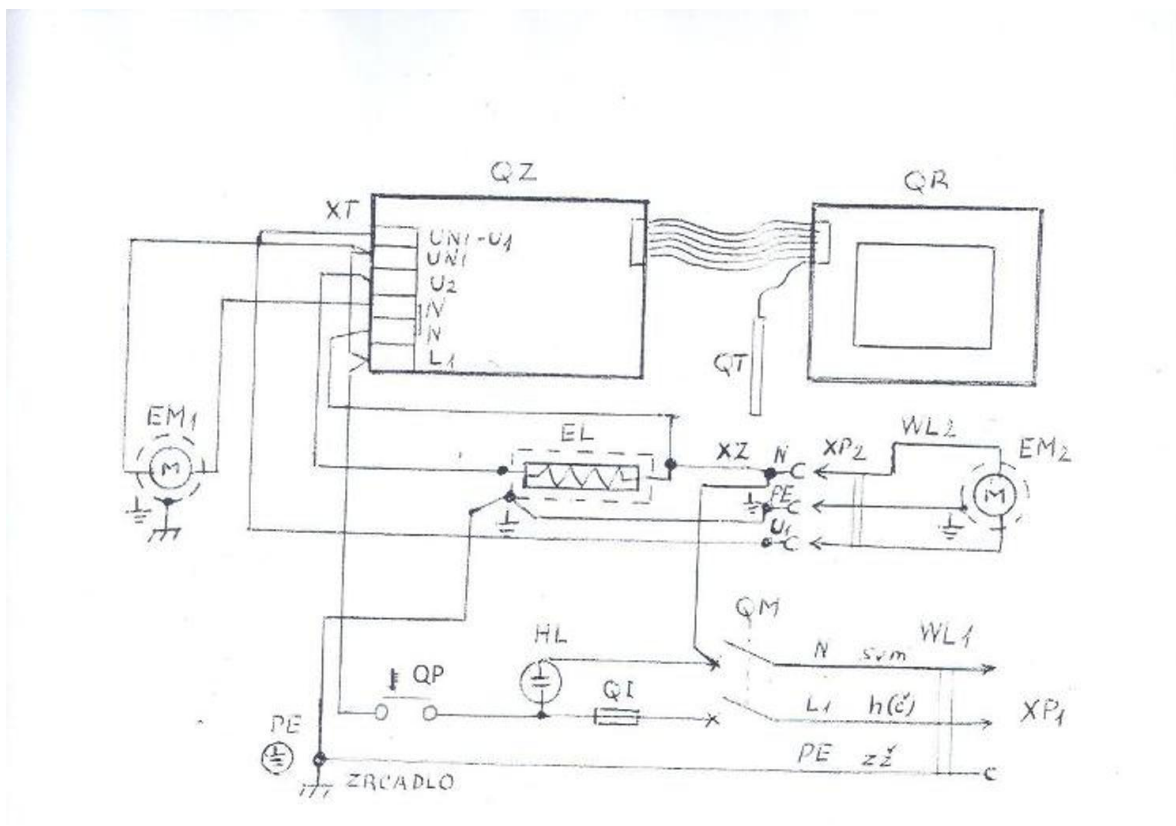

Použité přístroje

- WL1 přívodní šňůra s vidlicí
- WL2 šňůra k motoru otáčení s vidlicí
- QZ deska zdroje pro regulátor teploty
- XT svorkovnice na desce zdroje
- QR regulátor teploty s displejem
- QT čidlo teploty
- EM1 ventilátor 230V~/10W
- EM2 motor otáčení 230V~/3W
- EL topné těleso 230V/90W
- XZ přístrojová zásuvka
- HL světelná signálka
- QM kolébkový vypínač
- QI přístrojová pojistka prům.5x20 - 1A
- QP pojistné čidlo

POPIS LÍHNĚ MONO 48 + NÁHRADNÍ DÍLY

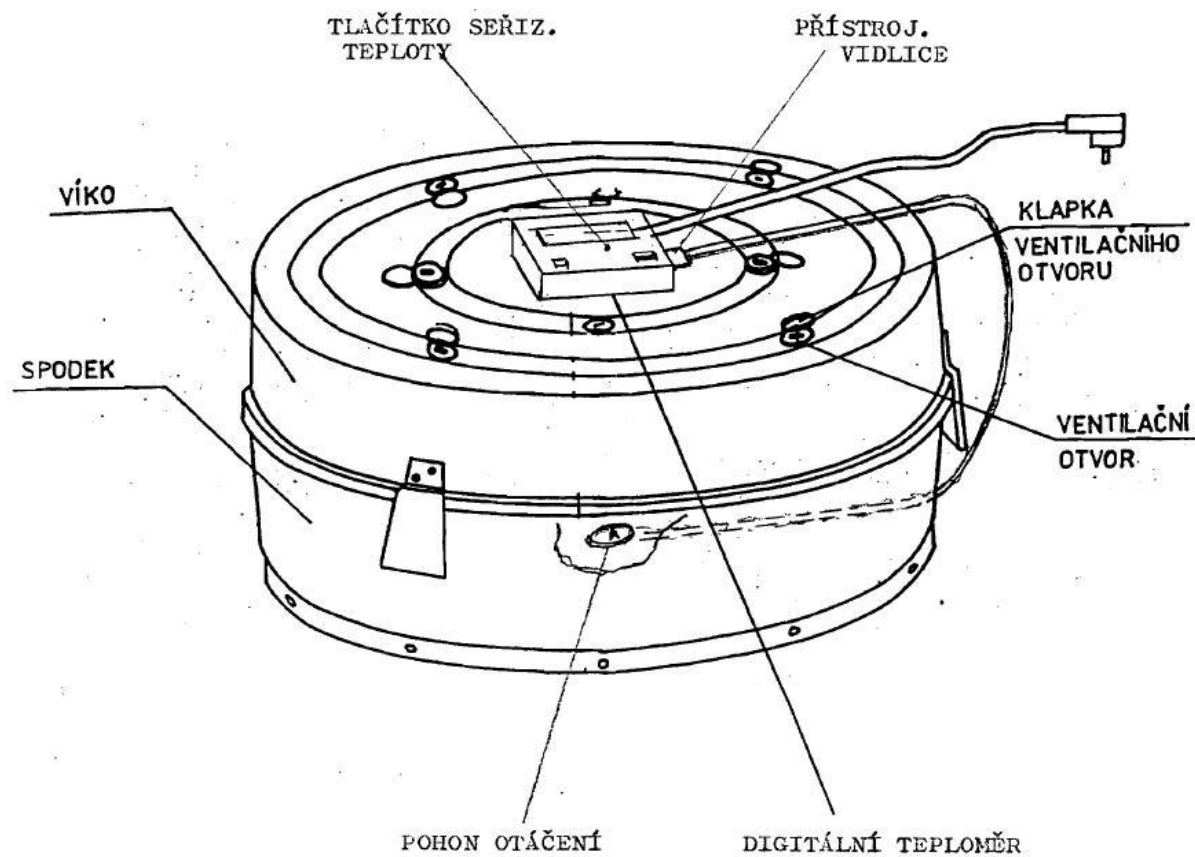

NÁHRADNÍ DÍLY LÍHNĚ MONO 48:

1. Digitální teploměr kompletní
2. Vidlice přístrojová
3. Hlavní vypínač
4. Signálka
5. Pohon otáčení
6. Vějíř otáčení standard pro hrabavou drůbež
7. Vějíř otáčení malý pro papoušky
8. Pojistka skleněná prům.5x20 - 1A

6. Potvrzení o kompletnosti a jakosti výrobku (atest)

Název výrobku : **líheň MONO 48**

Typové označení :

Výrobní číslo :

Hlavní díly a příslušenství:

- 1 ks spodek úplný s pohonem obracení
- 1 ks víko úplné s rozvodnou skříňkou, digitálním teploměrem a s přívodní šňůrou s vidlicí
- 1 ks líska
- 1 ks vějíř obracení pro hrabavou drůbež
- 1 ks vějíř obracení malý pro papoušky-jen na zvláštní objednávku
- 1 ks návod

Součástí dodávky jsou ND prvního vybavení:

- 1 ks pojistka skleněná prům.5x20 - 1A

Výrobek je úplný a prošel předepsanými zkouškami:

Výchozí kontrola dne:

Provedl:

Záruční doba od:

Balil:

ZÁRUČNÍ LIST

Za výrobek svrchu uvedený se poskytuje odběrateli záruka.

Předpokladem záruky je, že byly dodrženy pracovní podmínky a že výrobek nebo jednotlivé zařízení nebyly poškozeny násilím, neodborným nebo nedbalým zacházením nebo uskladněním.

Záruční lhůta činí 24 měsíců od splnění dodávky.

V ostatních případech se řídí záruka a reklamace příslušnými právními předpisy.